

Cercleuse TP-6000

AUTOMATIQUE

Pour feuillard polypropylène

- ÉCONOMIQUE
- TENSION DE SERRAGE JUSQU'À 70 KG
- COMMANDE PAR BOUTON POUSSOIR
- RÉGLAGE DE TENSION ÉLECTRIQUE

DONNÉES TECHNIQUES

Hauteur	1540mm
Largeur	1430 mm
Profondeur	620 mm
Hauteur de table	810 mm
Arche	850 x 600 mm
Poids	220 kg
Alimentation électrique	220 V. mono + terre
Consommation	1,2 Kw
Largeur de feuillard	9 à 12 mm
Tension de serrage	0 à 70 kg

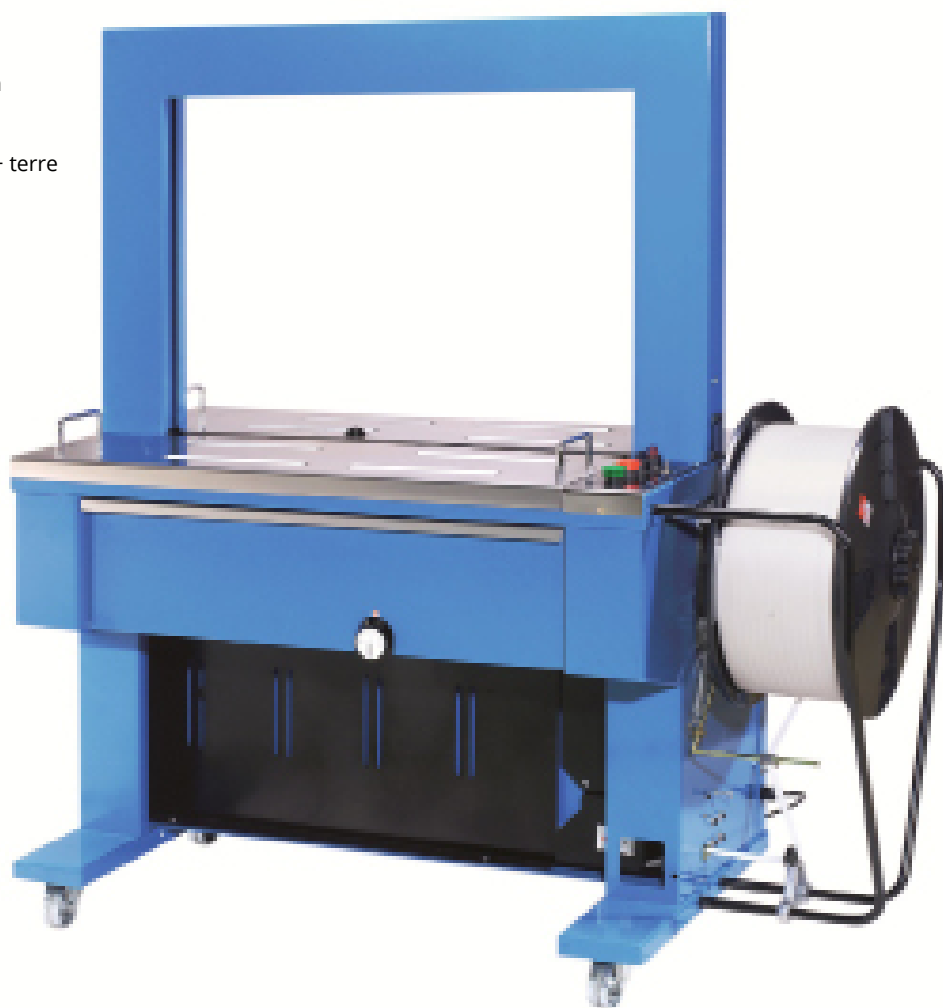

Garantie 1 an



Répond aux
problématiques
TMS



25 cerclages /
minute



Le cerclage rapide et efficace de vos paquets

Cercleuse TP-6000

AUTOMATIQUE

Pour feuillard polypropylène

PRODUITS ASSOCIÉS



Coins parafeuillards plastiques

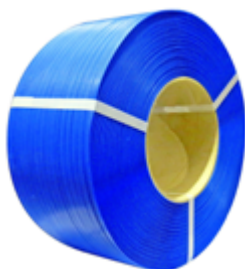

Feuillard PP

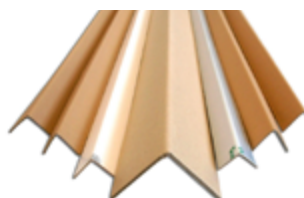

Cornières de protection



Pochettes adhésives d'expéditions



Ruban adhésif personnalisé

Caractéristiques

- Cerclage de colis de toutes formes
- Bobine située à l'extérieur, accès facile
- Opération de cerclage très aisée
- Pieds montés sur roulettes
- Réglage de tension mécanique de 0 à 70 kg
- Réglage de chauffe par commutateur
- Ligaturage par thermo-soudure à 280°
- Largeurs de feuillard de 9 ou 12 mm
- Mécanisme graissé à vie
- Bille de cerclage automatique sur table
- Arche standard 850 x 600 mm (l x h)
- Diamètre des bobines : 200 mm / 280 mm
- Cadence : 25 cerclages/minute

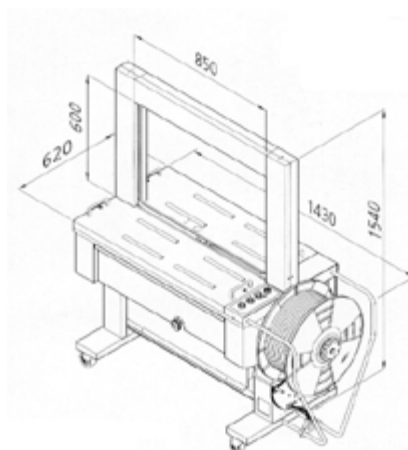

Dimensions des caisses

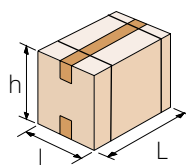

	Mini	Max
L	∞	∞
l	100 mm	850 mm
h	30 mm	600 mm

Capacité de production :
1500 boîtes par heure

Utilisation

- Ligaturage par thermo-soudure à 280°C
- Réglage de tension mécanique
- Tension de serrage réglable de 0 à 70 kg
- Bobine située à l'extérieur, simplifiant son remplacement
- Tables de travail équipées de rouleaux
- Commande de cerclage par BOUTON POUSSOIR sur console
- Bille sur table de travail ou COMMANDE AU PIED
- Commande par pédale

Options

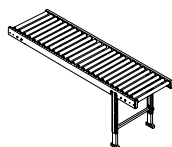

Plan à rouleau

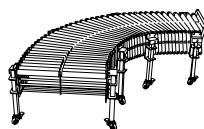

Convoyeur extensible